



## Evolução das Válvulas Eletrónicas

Os documentos referidos nesta página foram gerados por Inteligência Artificial, IA, a partir dos documentos originais existentes no repositório do Museu Faraday que foram submetidos à ferramenta de IA, NotebookLM da Google, sem qualquer intervenção humana. As experiências anteriores feitas com um, ou com dois, documentos revelaram que a ferramenta segue sempre caminhos de criação diferentes, produzindo resultados e interpretações diferentes, mas que têm uma base comum.

Agora, num ensaio mais complexo, foram submetidos nove documentos diferentes, com alguma relação, para a ferramenta organizar. A ferramenta criou uma versão I, mas ignorou o importante conflito entre Marconi e Lee de Forest sobre a autoria da válvula eletrónica triodo, apesar dos documentos o referirem. Na versão 2, foi introduzido um documento mais específico que refere o conflito anterior. Os nove documentos incluem quatro vídeos do Museu (no Youtube) e mais cinco documentos de texto, formando a coleção I.

### Coleção I (nove documentos do arquivo do Museu Faraday)

[https://museufaraday.ist.utl.pt/HistTechnology/Edison\\_d%c3%adodo.pdf](https://museufaraday.ist.utl.pt/HistTechnology/Edison_d%c3%adodo.pdf)

<https://museufaraday.ist.utl.pt/HistTechnology/A%20hist%c3%b3ria%20do%20tr%c3%adodo%20TM.pdf>

<https://museufaraday.ist.utl.pt/HistTechnology/Triodo100.pdf>

<https://museufaraday.ist.utl.pt/HistTechnology/BirthOfTheValve.pdf>

<https://museufaraday.ist.utl.pt/Aparelhos/Tube%20BY1161.pdf>

[https://youtu.be/q7XpwkudL\\_E](https://youtu.be/q7XpwkudL_E)

<https://youtu.be/c0AWLgKRABA>

<https://youtu.be/xhqzSfrlGoA>

<https://youtu.be/LaQeQxnG2Jo>

### Coleção II inclui os nove documentos anteriores e mais o documento criado no Museu:

<https://www.amrad.pt/amrad-wp/wp-content/uploads/2018/07/Tr%C3%ADodo-e-conflito-Marconi.pdf>

Para comparar os resultados obtidos juntam-se, lado a lado, os ficheiros gerados artificialmente, com os títulos dados pela IA.



## IA - Versão I

### Resumo:

Estes documentos oferecem uma perspectiva histórica e técnica detalhada sobre a evolução das válvulas eletrônicas, desde a descoberta do efeito Edison até às suas diversas aplicações práticas. O conteúdo destaca o papel fundamental destes dispositivos no desenvolvimento da telegrafia, radiodifusão e sistemas de radar, exemplificando com equipamentos icônicos como o magnetrão e os tubos de raios catódicos. São explorados diversos aparelhos de medição e som de alta fidelidade, sublinhando a preferência audiófila pela tonalidade quente das válvulas em comparação com os transistores. Adicionalmente, as fontes descrevem inovações curiosas, como os primeiros gravadores de espionagem e a tecnologia que deu origem à caixa negra dos aviões. O arquivo culmina na análise de componentes de alta potência, como o tríodo BY1161, evidenciando a engenharia necessária para transmissores de rádio de grande alcance. Em suma, as fontes constituem um roteiro abrangente sobre como o vácuo e a eletrônica moldaram a comunicação moderna.

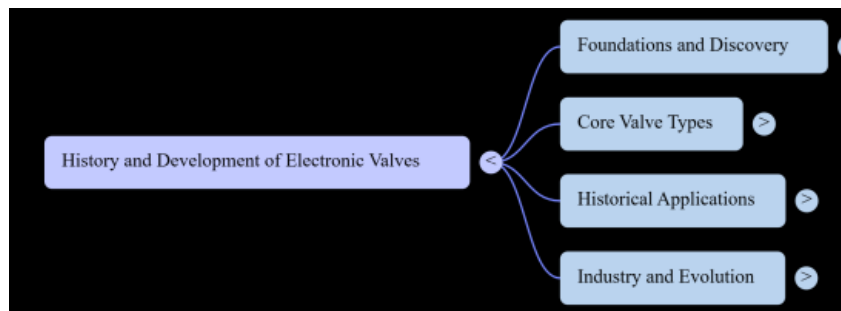

## IA – Versão II

### Resumo:

Estes documentos apresentam uma perspectiva histórica e técnica sobre a evolução das válvulas eletrônicas, desde o efeito Edison até à era espacial. O conteúdo destaca inventores fundamentais como John Ambrose Fleming, que criou o díodo, e Lee de Forest, responsável pela introdução da grelha de controlo no tríodo Audion. É analisada a importância estratégica destes dispositivos em contextos militares, incluindo o desenvolvimento do tríodo TM durante a Grande Guerra e o papel do magnetrão nos radares e fornos de micro-ondas. As fontes exploram também aplicações no entretenimento, descrevendo rádios clássicos, amplificadores de alta fidelidade e os primeiros gravadores de espionagem. Adicionalmente, especificações técnicas de potentes válvulas industriais e a transição para o transistor oferecem uma visão abrangente desta tecnologia. O acervo documental demonstra como a inovação nestes componentes de vácuo moldou as comunicações e a eletrônica moderna.

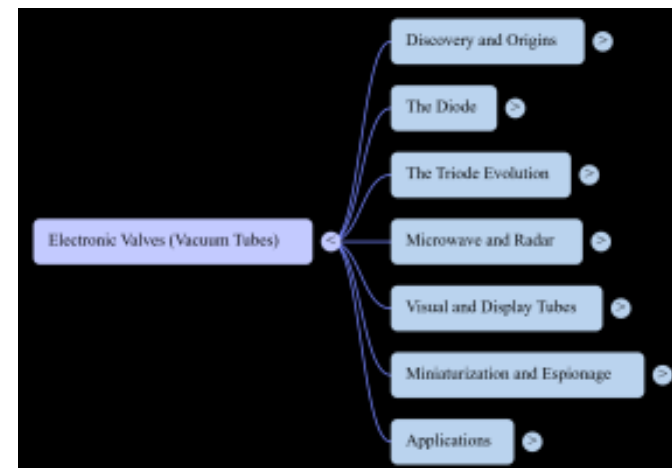



**Conclusão: Sobre os mesmos documentos foram feitas análises com ênfases e resumos diferentes**

**PODCAST I:**

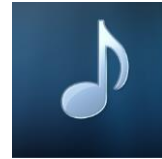

Válvulas de vácuo do radar ao som

**PODCAST II:**



Da lâmpada de Edison ao micro-ondas

**Apresentação I:**



The Vacuum Revolution

**Apresentação II:**



The Vacuum Tube Revolution.....

**Vídeo I:**



A Faísca Invisível

**Vídeo II:**



A Revolução Acidental

**Conclusões:**

- I- A ferramenta NotebookLM analisa os documentos, mas interpreta-os sempre de maneira diferente, com alguma precisão de conteúdo, introduzindo, contudo, alguns erros, ou interpretações menos corretas.
- II- A parte de geração de Podcasts é muito criativa e mostra uma visão em que vai introduzindo conhecimento de outras análises já feitas pelo utilizador, se tiverem alguma relação com a que está em causa. Deste modo, a análise pode ser polarizada pela memória existente na conta do utilizador, introduzindo algum enviesamento na análise sem, contudo, introduzir grandes erros. Até fica mais abrangente.
- III- Ao fazer uma análise comparativa de vários trabalhos independentes, parece haver algum enviesamento introduzido pela memória anterior criada pelo utilizador, com o uso da ferramenta. Nos Podcasts I e II acima referidos existe claramente uma diferença que foi motivada pelo uso anterior da ferramenta. De qualquer modo, os resultados obtidos com os Podcast são uma excelente revisão pedagógica da matéria.